

# 产品规格书

版本:         A1        

日期:         2020-06-13        

名称:         DZ20 型系列公插头焊接式金属款<sup>®</sup>        

料号:         DZ-20-CXXPE-03-001A        

审批	校对	制作
		郭 剑

- 物料名称：DZ20 系列公插头焊接式金属款



- 材料、工艺及表面处理

- 接触件

材料：公针：黄铜；母针：磷青铜。

生产工艺：机加工

表面处理：镀金，"

- 外壳

材料：锌合金

生产工艺：压铸成型

表面处理：镀铬

- 绝缘件

材料：工程塑料 PBT

生产工艺：注塑成型

颜色：黑色

- 产品信息

- 简介

使用合金外部防护材料，有效降低外部高电流产生的电磁及信号射频干扰。采用军工标准的三点螺旋式锁定。金属材质防尘盖。独特的弹簧设计，标准的卡槽，旋转式外圈锁紧方式。接触件数量为（2-14）个。

- 包装与储存：

产品采用自封袋包装，箱内应有装箱单，其上注明产品名称、型号、批号、内装盒数及产品数。包装好的产品应贮放在环境温度为-40℃ ~ +80℃，相对湿度不大于85%，周围空气中无酸性、碱性等腐蚀性气体的库房内。

- 互配关系：

配用连接器：插头和座子互配

- 适用标准：符合UL, IEC等标准

- 安装要求

- ◆ 根据端接形式

端接方式采用焊接，焊接要牢靠，不能有虚焊。

### 编码规则

产品型号

端子类型

线材连接方式

特殊码

产品升级

- C: 公针
- J: 母针
- K: 公母针
- R: RJ45
- U: USB
- F: 光纤

- 0: 焊接
- 1: 压接
- 2: 锁线
- 3: 铆接
- 4: 其他

- 0=插头
- 1= 单孔插座
- 2=两孔法兰插座
- 4=四孔法兰插座

- A 表示产品版本升级 (5 芯以内带隔栏, 超过 5 芯加防呆)

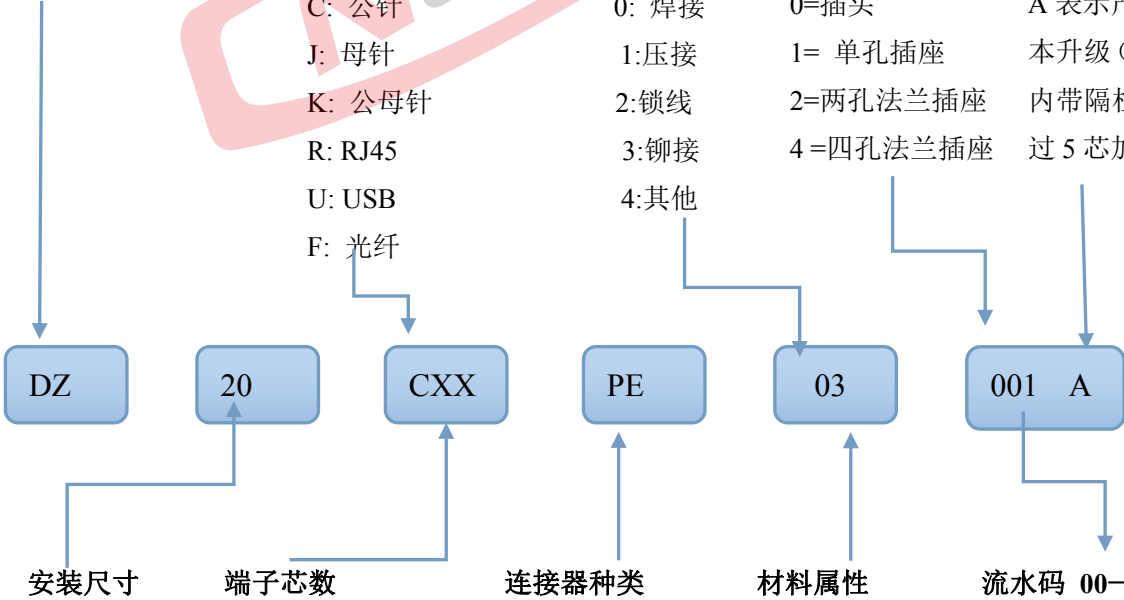

安装尺寸

端子芯数

连接器种类

材料属性

流水码 00—99

PE: 插头

SX: 插座

PP: 对接头

1=塑胶+金属

2=全塑胶

3=全金属

● 产品外形尺

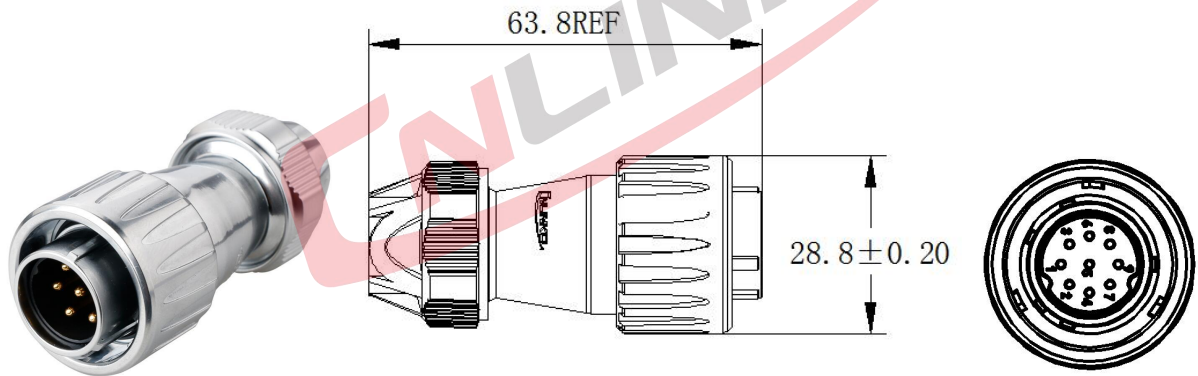

DZ-20-CXXPE-03-001A DZ20 系列公插头焊接式金属款

● 产品特性表

芯数								
	2 芯	3 芯	4 芯	5 芯	7 芯	9 芯	12 芯	14 芯
额定电流	20A			10A		5A		
工作电压	500V			500V		250V		
耐压	2500V			1500V		1500V		
接触阻抗	1.0mΩ Max.			3.0mΩ Max.		5.0mΩ Max.		
绝缘阻抗	500MΩ Min.							
温升	20A 30℃ ↓			10A 30℃ ↓		5A 30℃ ↓		
接触件	∅ 2.7*2	∅ 2.7*3	∅ 2.7*4	∅ 1.8*5	∅ 1.8*7	∅ 1.0*9	∅ 1.0*12	1.0*14
机械寿命	1700 次							
温湿度	-40℃ ~ +80℃							
振动	频率:5~200Hz,振幅:5mm,速度:10m/s,0.10us 无瞬间断路							
耐冲击	294m/s <sup>2</sup>							
盐雾	PH6.5-7.2,NaCl,5% 48H							
线规	2.5mm <sup>2</sup> -4.0mm <sup>2</sup> /14-12AWG			1.0mm <sup>2</sup> -1.5mm <sup>2</sup> /19-16AWG		0.34mm <sup>2</sup> -0.75mm <sup>2</sup> /18-16AWG		
适用线径 OD	适用 OD 范围(∅ 9 - ∅ 13) mm			适用 OD 范围(∅ 7 - ∅ 10) mm		适用 OD 范围(∅ 5 - ∅ 6.5) mm		
防水等级	IP67 (对接状态)							
认证标准	符合 IEC 和 UL 认证标准							